

## Vērpjamā ratiņa aizsākumi pasaulē

Lai izgatavotu austu audeklu, vienmēr nepieciešams pavediens. Jau no seniem laikiem aitu un citu dzīvnieku vilnu, linus un kaņepājus vērpja ar rokās turamu vārpstiņu. Tas bija bezgala lēns, mazražīgs un garlaicīgs darbs. Tādēļ cilvēce izgudroja ierīci, kas vērpšanas procesu padarīja ātrāku un kvalitatīvāku. Vērpjamā ratiņa aizsākumi meklējami islāma pasaulē jau 11. gadsimta sākumā. Pirmais zināmais attēls, kur attēlots vērpjamā ratiņa priekštecis, saglabājies no 1237. gada. Pasaulē saglabājušās vēsturiskas liecības, par to, ka vērpjamo ratu 11. gadsimta sākumā pazina arī Ķīna. Taču pirmā ķīniešu ilustrācija, kurā attēlots vērpjamais rats, datēta aptuveni ar 1270. gadu.

13. gadsimtā vērpjamais ratiņš no islāma pasaules ienāca Eiropā un Indijā. Protams, pasaulē ir vēsturnieki, kas apgalvo, ka vērpšanas rats izgudrots Indijā kaut kad no 500. līdz 1000. gadam. Taču šo apgalvojumu apstrīd citi vēsturnieki, atzīmējot, ka agrīnās atsauces uz kokvilnas vērpšanu Indijā ir neskaidas, un visticamāk attiecas uz vērpšanu ar rokām bez vērpjamā rata. Francijā vērpjamais ratiņš vērpšanu ar vērpjamo vārpstiņu aizvietoja tikai 18. gadsimta vidū. Zināms, ka Vācijā vērpjamo ratiņu, pazina agrāk, nekā tas parādījās Latvijas teritorijā.

Laika gaitā vērpjamā ratiņa konstrukcija ir mainījusies. Pirmsākumā vērpjamo šķiedru turēja kreisajā rokā un ar labo grieza liela izmēra ratu. Šāda veida vērpjamie rati Eiropā pastāvēja vēl 14. gadsimtā. Vēlāk izgudroja vērpjamo ratiņu ar paminu. Vērpjamā ratiņa konstruktīvais risinājums katrā valstī bija nedaudz atšķirīgs, piemēram, Vācijā vairāk lietoja tā saucamos vertikālos ratiņus jeb stāvratņus. Tādus lietoja arī Krievijas un Igaunijas teritorijā.

Plašu ieskatu, vērpjamo ratiņu izskatā senāk, var gūt, aplūkojot dažādu pasaules mākslinieku baroka un renesanses laika gleznas. Vērpjamais ratiņš Holandē gleznots jau 16. gadsimtā, Spānijā 17. gadsimtā. To gleznojuši arī angļu, franču, dāņu, vācu, krievu, šveiciešu, skotu, norvēģu un amerikāņu gleznotāji gan astoņpadsmitā, gan deviņpadsmitā gadsimtā.

No seniem laikiem vērpjamais ratiņš pazīstams arī Īrijā, kur līdz šodienai tiek dziedāta sena tautasdziesma par vērpjamo ratiņu. Vērpjamo ratiņu lietoja arī igauņi, lietuvieši. Plašajā Krievzemē, kaut pazīstams bija vērpjamais ratiņš, paralēli vēl ilgstoši lietoja vērpjamo vārpstiņu. Daža laba sieva ar vērpjamo vārpstiņu vērpja tikpat gludu, vienmērīgu pavedienu kā cita ar vērpjamo ratiņu.



Vārpstiņa ar skriemeli

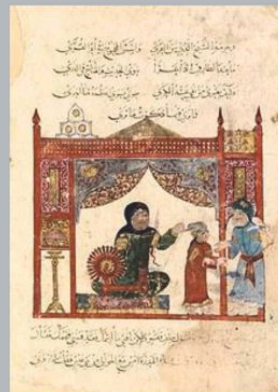

1237. gads. Bagdāde



1270. gads. Ķīna



Amerika



Skotija



Īrija

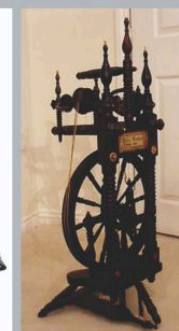

Vācija



Krievija

## Kokamatniecība un vērpjamo ratiņu izgatavošana Latvijā

Latviešu amatniecībai ir ļoti senas tradīcijas. Jau dzimtbūšanas laikos līdztekus kļaušu darbiem zemnieki vaļas brīžos pievērsās amatam. Par amatnieku tai laikā gan drīkstēja strādāt tikai ar muižas atļauju. Tikai pēc 1866. gada likuma “Par amatniecības un rūpniecības brīvību” ar amatniecību varēja nodarboties visi, kam pietika amata prasmes, uzņēmības un līdzekļu. Daudziem sīkajiem un vidējiem zemniekiem laukos amatniecība kļuva par galveno vai papildus ienākumu avotu.

Laukos daļa amatnieku vienlaikus bija gan kalēji, gan namdari, galdnieki, audēji un podnieki, bet daļa – ar izteiktu specializāciju viena vai dažu darinājumu izgatavošanā. Kokamatniecībā tāda specializācija bija raksturīga arī vērpjamo ratiņu izgatavošanā. Visā Latvijā vērpjamo ratiņu meistari jeb dreimaņi skaitījās smalka amata vīri. Tomēr neviens nevar precīzi pateikt gadu, kad vērpjamais ratiņš parādījās pirmoreiz Latvijas teritorijā. Pirmās ziņas par virpotājiem Rīgā ir no 14. gadsimta, taču virpotāju cunftes statūti apstiprināti tikai 17. gadsimtā. Rīgas virpotāji izgatavojuši vērpjamus ratiņus, tītavas, rotaļlietas un citus koka priekšmetus. Jāmin gan, ka līdz 18. gadsimta sākumam, piemēram, galdnieka un kokgriezēja amats bija privilēģēts vācu amats, bet ratnieka amats jau 17. gadsimtā bija bez nacionāla ierobežojuma. Zināms, ka Raunā latviešu amatnieki vērpjamus ratiņus virpoja jau 18. gadsimta otrajā pusē. No turienes savu amatu domājams mantojis Vecpiebalgas puses pirmais dreimanis, Purgaiļu ciemā 1795. gadā dzimušais, Reinis Baltgailis. Viņš sava amata prasmes nodeva tālāk saviem pieciem dēliem – Jānim, Antonam, Pidrīķim, Reinim, Kārlim un vēl dažam labam radniekam. Tie, protams, vērpjamo ratiņu izgatavošanas amatu iemācīja arī citiem. Septiņpadsmit gadu vecumā no Baltgailiem ratiņu dreijāšanu iemācījās arī Reinis Kaudzīte, vēlākais “Mērnieku laiku” līdzautors. Viņš šo amatu iemācīja vēl vismaz trim amatniekiem. Ratiņu dreijāšanai vēršoties plašumā, 19. gadsimta sākumā Piebalga kļuva par vērpjamo ratiņu izgatavošanas centru. Iemesls tam, ka Piebalgas pusē, daži pievērsās tieši vērpjamo ratiņu izgatavošanai, nevis kādam citam amatam, bija linu audzēšana un aušana plašam patēriņam, ne tikai savai vietējai vajadzībai. Piebalga šai laikā bija Baltijas guberņas ievērojamākais linaudēju centrs.

Piebalgas dreimaņi ar vērpjamiem ratiņiem apgādāja ne tikai vietējos, bet arī tālākas apkārtnes ļaudis. Ratiņu izgatavotāji devās uz gadatirgiem Lietuvā un Igaunijas teritorijā – Vīlandē un citur. Pie igauņiem Piebalgas ratiņus varēja dārgāk pārdot nekā vietējos latviešu tirgos. Piebaldzēni ratiņus tirgoja gan Kurzemē, gan Latgalē līdz Daugavpīlij, Ludzai, Baltinavai un tālāk. Uz Latgali parasti brauca katolisko baznīcas svētku laikā, kad tur Trijkungu dienā un Sveču dienā rīkoja lielus gadatirgus. Liels skaits vērpjamo ratiņu tika notirgoti Pleskavas guberņā līdz Ostrovai un tālāk, kad turienes vērpējas atklāja, ka ar ratiņu vērpšana sokas ātrāk nekā ar vērpjamo vārpstiņu un skriemeli. Ratiņu cena tolaik vidēji bija no viena līdz diviem rubļiem gabalā. Viens otrs ratiņu dreimanis no Piebalgas, pat kādu laiku dzīvoja Pleskavas guberņā, un turienes ļaudīm gatavoja vērpjamus ratiņus. Lai ratiņi labāk patiktu pircējiem, 19. gadsimtā tie bijuši krāsoti un rotājumu ratiņa virpotajās daļās bijis vairāk nekā 20. gadsimtā. Ar izgiezumiem rotāja ratiņa pamatni un virpotajās daļās iededzināja vai iekrāsoja dažādus ornamentus un svītras. Parasti uz Pleskavas guberņu veda vērpjamus ratiņus ar sarkaniem un melniem rotājumiem, jo tādi vairāk patika turienes sievietēm un meitām.

1. sprēslīca ar adatu;
- 2., 3., 4. rociņas;
5. spārns ar zobiem;
6. spole;
7. skriemelis;
8. skrūve;
9. rociņu turētājs;
10. krūts;
11. beņķis;
12. rats;
13. gūžiņas;
14. klanīņa;
15. pamina;
16. kājas.

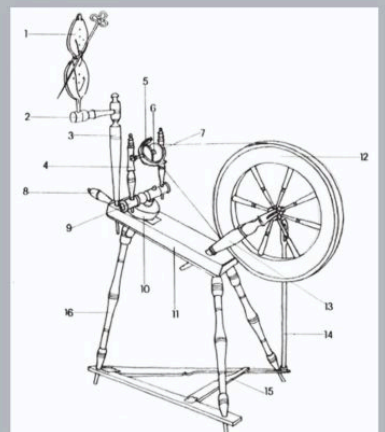

Attēls: Latvijas  
Etnogrāfiskais  
brīvdabas muzejs

Iesākumā Piebalgas puses ratiņu dreimaņi savus ratiņus uz tirgiem veda paši. Viņi piekrāva pilnus ratus ar vērpjamiem ratiņiem, ņēma līdzī pārtiku sev un zirgam, un devās apbraukāt tuvākas un tālākas pilsētas un miestus kur notika tirgus. Dažreiz prombūtnē no mājām nācās pavadīt pat pāris mēnešus. Ratiņu dreijāšanai vērstoties plašumā, bija arī tādi ratiņu dreimaņi, kam nebija savu zirgu izvadāšanai. Tos nācās par maksu aizņemties no citiem, un zemes darbu laikos tie nebija dabūjami. Tas bija materiāli neizdevīgi un turklāt ne katrs amata pratējs bija izveicīgs runātājs. Bez šādām prasmēm tirgū ātri un par labāko cenu ratiņus pārdot ne katram izdevās. Tādēļ daļa ratiņu taisītāju, bija priecīgi, ka varēja pārdot savu preci turpat mājā “uz gabala” uzpircējam. Maksa par ratiņiem tad bija zemāka, toties, palika vairāk laika jaunu ratiņu dreijāšanai. Nebija jāuztraucas arī par nepārdotu preci.

Vērpjamo ratiņu “ziedu laiki” Piebalgas pusē bija 19. gadsimta 70. gadi. Šai laikā Matīss Kaudzīte “Baltijas vēstnesī” rakstīja – dažu gadu Vecpiebalgā izgatavoti un pārdoti vairāk nekā 8000 ratiņu. No Valsts vēstures arhīva dokumentiem zināms, ka 20. gadsimta sākumā Piebalgā vēl strādājuši ap 200 dreimaņi.

Vērpjamus ratiņus un spoles dreijāja tikai no lapkokiem. Dažs piebaldzēns 20. gadsimta sākumā vēl atcerējās nostāstus, ka vecmāmiņām bijuši ozolkoka ratiņi ar melnalkšņa spolēm. Tie bijuši izturīgi, bet smagnēji lietošanā. Taču labam vērpjamam ratiņam bija jābūt ne tikai izskatīgam, tam vajadzēja arī viegli iet. Tādēļ to kājas, paminas, riteņus un spieķus pārsvarā izgatavoja no apses, bet krūtis, spārnus, gūžas, rociņas un beņķus no bērza. Spoles izgatavoja no melnalkšņa vai baltalkšņa, jo to vismazāk ietekmē mitruma izmaiņas. Kokus parasti cirta decembrī, vecā mēnesī. Materiālus aptēsa, apskurbēja, apdreijāja un nolika žūt mērenā siltumā. Tikai pēc tam varēja ķerties pie ratiņu izgatavošanas. Ja vērpjamais ratiņš labi izdevās, dreimanis uz beņķa iededzināja savu vārdu un adresi.

Ratiņu dreijāšana bija arī naudas ziņā ienesīgs amats. Laikā, kad zemnieki drīkstēja iegūt savā īpašumā zemi, to izpēkot, piebaldzēni bija vieni no pirmajiem Latvijā, kas to varēja materiāli atļauties. Ratiņu dreimaņi ne tikai izpirka savas mājas, bet varēja skolot savus bērnus un izglītoties paši, pērkot un lasot dažādus laikrakstus un grāmatas.



Labi vērpjamo ratiņu izgatavotāji bija ne tikai piebaldzēni. Tādi bija visā Latvijas teritorijā. Citos Latvijas novados ratiņu dreimaņi strādāja pa vienam pagastā vai pat vairākos pagastos. 19. gadsimta sākumā arī Latgalē Dagdas – Krāslavas pusē bija diezgan daudz ratiņu izgatavotāju. Liepājas

un citos gadatirgos Leišmalē iegriezās arī lietuviešu ratiņmeistari ar piekrautiem vezumiem. Piebaldzēni vērpjamus ratiņus galvenokārt gatavoja tirgum, bet citu Latvijas novadu dreimaņi biežāk tos gatavoja pēc pasūtījuma. Taču arī viņu galvenā ratiņu pārdošanas vieta bija gadatirgi. Ratiņus varēja nopirkt gan Liepājas pusē Pērkones pagastā, gan Piltenē, gan Balvu tirgū. Latgales pusē izgatavoja un tirgoja arī stāvratīņus, ko dažviet sauca par “stojakiem” un Piebalgas ratiņus – “ļezakus”. 19. gadsimtā Ventspils pusē Īvandes muižā vērpjamus ratiņus izgatavoja gleznotāja Jāņa Tīdemaņa vectēvs Jēkabs Tīdemanis. Viņš bija virpotājs – daiļamatnieks. Viņa gatavotos skaistos, izrotātos vērpjamus ratiņus Īvandes barons Heikings sūtījis kā dekoratīvus priekšmetus pārdošanai uz Vāciju. Netālu no Alojās “Vecdreimaņos” vērpjamus ratiņus darināja arī Indriķa Zīles – dziesmu svētku tradīciju pamatlicēja un kordiriģentu dinastijas aizsācēja tēvs Bērtulis Zīle. Viņš ratiņus dreijāja no kalpa darbiem brīvajā laikā. Zināms, ka Talsos 20. gadsimta sākumā bija Ratkalna Kārļa ratiņu dreimaņa darbnīca. Vēl paliek nepieminēti daudzi ratiņu dreimaņi visā Latvijas teritorijā, varbūt kāds arī Valmieras pusē.